

Schweißblasersystem
Welding laser system

SL75

Schnelligkeit und Präzision
Speed and precision



SiroLasertec *

Schweißlasersystem / Welding laser system

SL75

Schnelligkeit und Präzision

Das Lasersystem SL75 ist für den Mehrschichtbetrieb und die größere Serienproduktionen konzipiert. Sein Doppelblitzlampensystem bietet höchste Impulsspitzenleistungen von bis zu 12 KW. Der SL75 ermöglicht Schweißen von Materialien, die eine hohe Schmelzenergie erfordern wie z.B. Silber, Kupfer oder Feingold. Ein schneller Arbeitsfluss bei der Produktion wird durch die gemittelte Leistung von 75 Watt bei 25/50 Schuss pro Sekunde gewährleistet. Durch die optionale Modenblende kann der Strahldurchmesser auf nur noch 0,05 mm reduziert werden. Besonders bei sehr filigranen Werkstücken ist das von großem Vorteil. Zwei interne Wärmetauscher sorgen bei dieser enormen Leistung für eine ausreichende Kühlung. Die einfache Bedienung über Joysticks ermöglicht auch ungeübten Anwendern den Umgang mit dem SL75. Das Gehäuse besteht aus einer hochwertigen Edelstahlkonstruktion. Eine Arbeitskammer mit herausnehmbarem Boden bietet zusätzlich Flexibilität bei der Bearbeitung von größeren Werkstücken.

Speed and precision

The SL75 laser system is designed for multishift operations and mass production applications. Its double flashlamp system offers highest peak pulse power up to 12 KW. The SL75 is perfect to weld materials, which demands a high melting energy like silver, copper and pure gold. The averaged performance of 75 Watt at 25/50 cycles per second ensures a rapid workflow during production. Two internal heat exchangers provide sufficient cooling for this enormous power. Easy operating by using joysticks allows even unexercised users to handle the SL75 in a minimum of practice. The optional mode aperture enables the beam diameter to be reduced to a mere 0.05 mm. This is of especially great benefit for very delicate workpieces. The casing is a welded high-grade steel construction. A working chamber with removable bottom provides additional flexibility in the handling of large work pieces.

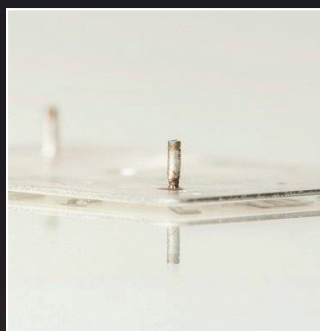

Technische Daten / technical data	SL75
Impulsspitzenleistung / peak pulse power	12 kW
max. gemittelte Leistung / max average power	75W
Pulsfrequenz / pulse frequency	Einzel/single 25 Hz*
Impulsdauer / pulse duration	0,5 - 20 ms
Strahldurchmesser / spot diameter	0,2 - 2,0 mm**
Abmessungen (L x B x H) / dimensions (LxWxH)	965 x 815 x 127 mm
Gewicht / weight	145 kg
Programmspeicher / programm memory	39

*optional: 50 Hz ** optional: 0,05 - 2,0 mm



Abmessungen / dimensions:

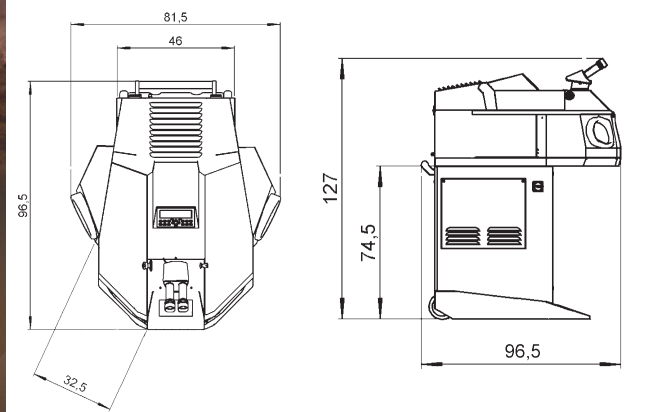

Vorteile:

- 75W gemittelte Leistung
- Große Arbeitskammer
- Boden herausnehmbar
- platzsparende Schiebetüren
- Echtholzeinlagen (ablageflächen / Innenboden)
- Ideal für die Serienfertigung
- ergonomische Arbeitsposition
- Robuste Edelstahlkonstruktion
- Energieeffizient und Wartungsfreundlich

Advantages:

- 75W average power
- Large working chamber
- Removable bottom
- space-saving sliding doors
- Real wood inserts (stock surfaces / inner floor)
- Ideal for serial-production
- ergonomic working position
- Robust stainless steel construction
- Energy efficient and easy to maintain

Siro Lasertec • Laserservice und Vertrieb GmbH
Rastatter Strasse 6 • 75179 Pforzheim • Germany
Tel. +49 (0) 7231.154130 • Fax +49 (0) 7231.1541329
www.siro-lasertec.de • email: info@siro-lasertec.de

Siro Lasertec 